

Arkusz informacyjny

Zawory obrotowe HFE 3

Opis



Zawory obrotowe HFE firmy Danfoss zostały zaprojektowane do regulacji temperatury zasilania w układach ogrzewania, w których dopuszczalny jest pewien przeciek i w których nie jest wymagana precyzyjna charakterystyka regulacji.

Zawory obrotowe HFE mogą być stosowane z siłownikami elektrycznymi AMB 162 oraz AMB 182.

Cechy zaworu:

- żeliwna obudowa z połączeniem kołnierzowym,
- najmniejsza wielkość przecieku w klasie,
- wskaźnik położenia zaworu,
- ergonomiczna dźwignia,
- zastosowanie w instalacjach mieszających i rozdzielających,
- połączenie kołnierzowe PN 6.

Dane podstawowe:

- DN 20–150,
- k_{vs} 12 - 400 m³/h,
- PN 6,
- $t_{max.} = 110^{\circ}\text{C}$,
- 3-drogowy,
- charakterystyka S

Zamawianie

Typ	DN (mm)	k_{vs} (m ³ /h)	PN	Nr katalogowy
HFE 3	20	12	6	065Z0428
	25	18		065Z0429
	32	28		065Z0430
	40	44		065Z0431
	50	60		065Z0432
	65	90		065Z0433
	80	150		065Z0434
	100	225		065Z0435
	125	280		065Z0436
	150	400		065Z0437

Części zamienne i akcesoria

Typ	DN	Nr katalogowy
Adapter przyłączeniowy do siłownika		065Z0440*
Adapter przyłączeniowy do siłownika do starego modelu zaworów obrotowych		065Z0441
Dźwignia wymienna		065Z0443
Zestaw uszczelniający	20-25	065Z0454
	32-40	065Z0455
	20-65	065Z0456
	80	065Z0457
	100-125	065Z0458
	150	065Z0459

*Dostarczany z siłownikiem AMB 162/182

Dane techniczne

Średnica nominalna	DN	20	25	32	40	50	65	80	100	125	150
k_{vs}	m ³ /h	12	18	28	44	60	90	150	225	280	400
Charakterystyka zaworu		Charakterystyka S									
Przeciek		Jako zawór rozdzielający: max. 0,5% k_{vs} / Jako zawór mieszający: max. 1,0% k_{vs}									
Ciśnienie nominalne	PN	6									
Max. ciśnienie zamknięcia	bar	0,5									
Moment obrotowy przy PN	Nm	5			10			15			
Czynnik		Woda obiegowa/roztwór glikolu do max. 50%									
pH czynnika		Min. 7, max. 10									
Temperatura czynnika	°C	2 ... 110									
Króćce		Kołnierzone PN 6									
Materiały											
Korpus i obudowa zaworu		Żeliwo szare EN-GJL-250 (GG25)									
Zawieradło		CuZn36Pb2As (mosiądz DZR, CW 602N)									
Uszczelnienie dławicy		EPDM									

Zależność ciśnienia od temperatury

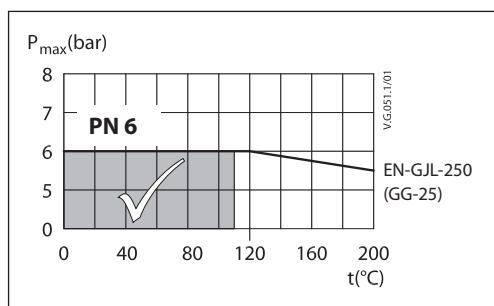

Montaż

Montaż zaworu

Przed montażem zaworu należy oczyścić rurociągi z wszelkich zanieczyszczeń. Ważne jest, aby rury były ułożone prostopadle do króćców zaworu i nie były narażone na drgania. Zaleca się zainstalowanie filtra siatkowego, aby uniknąć uszkodzenia komponentów sterujących.

Króćciec

Zawór HFE 3 może być stosowany jako zawór mieszający, zawór rozdzielający w układach, w których dopuszczalny jest pewien przeciek na zaworze.

Uwaga:

Przed zaworem należy zamontować filtr (np. Danfoss FVR/FVF)

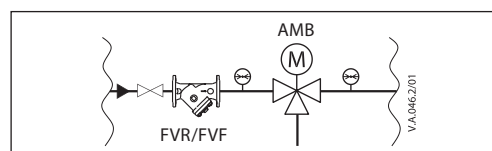
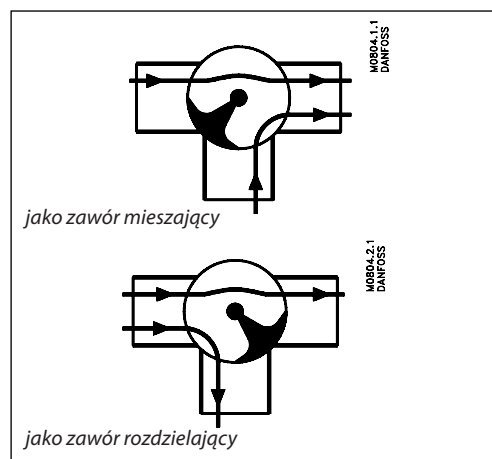

Złomowanie

Przed złomowaniem zawór należy rozłożyć na części i posortować na różne grupy materiałowe.

Przykłady zastosowania

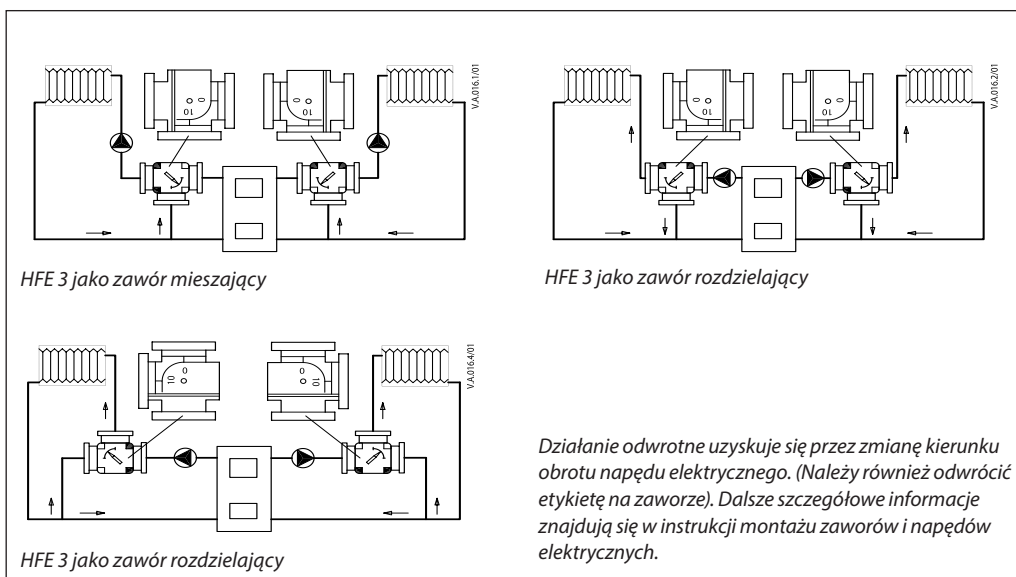

Dobór zaworu

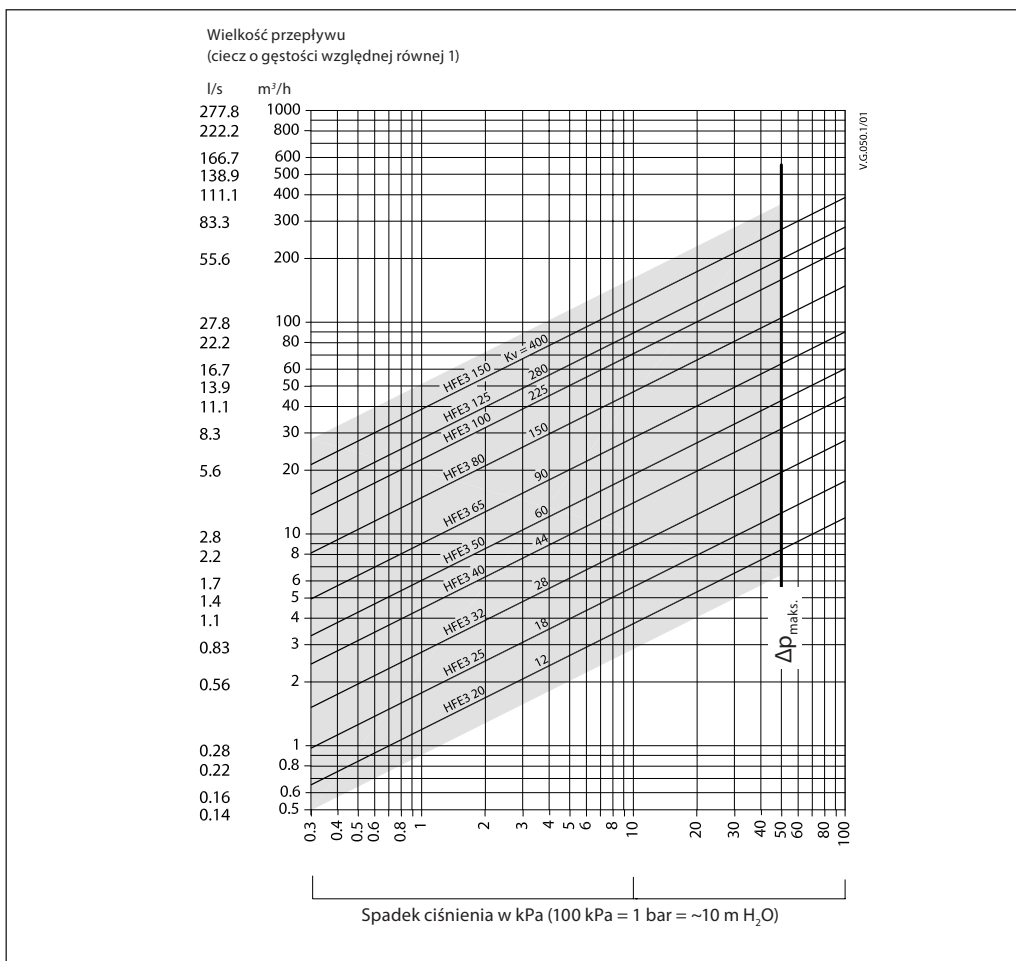

Budowa

1. Korpus zaworu
2. Zawieradło
3. Obudowa zaworu
4. Zestaw uszczelniający
5. Dźwignia

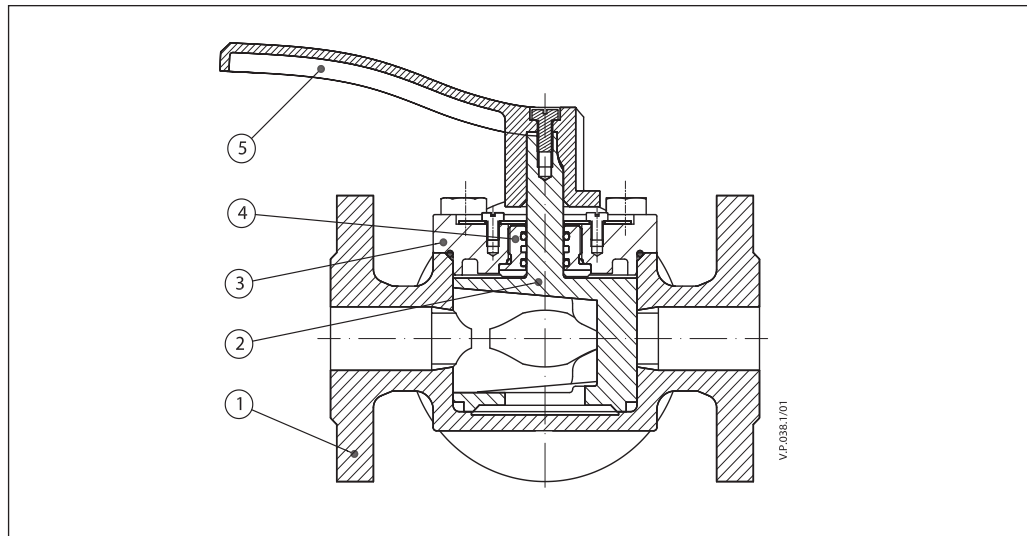
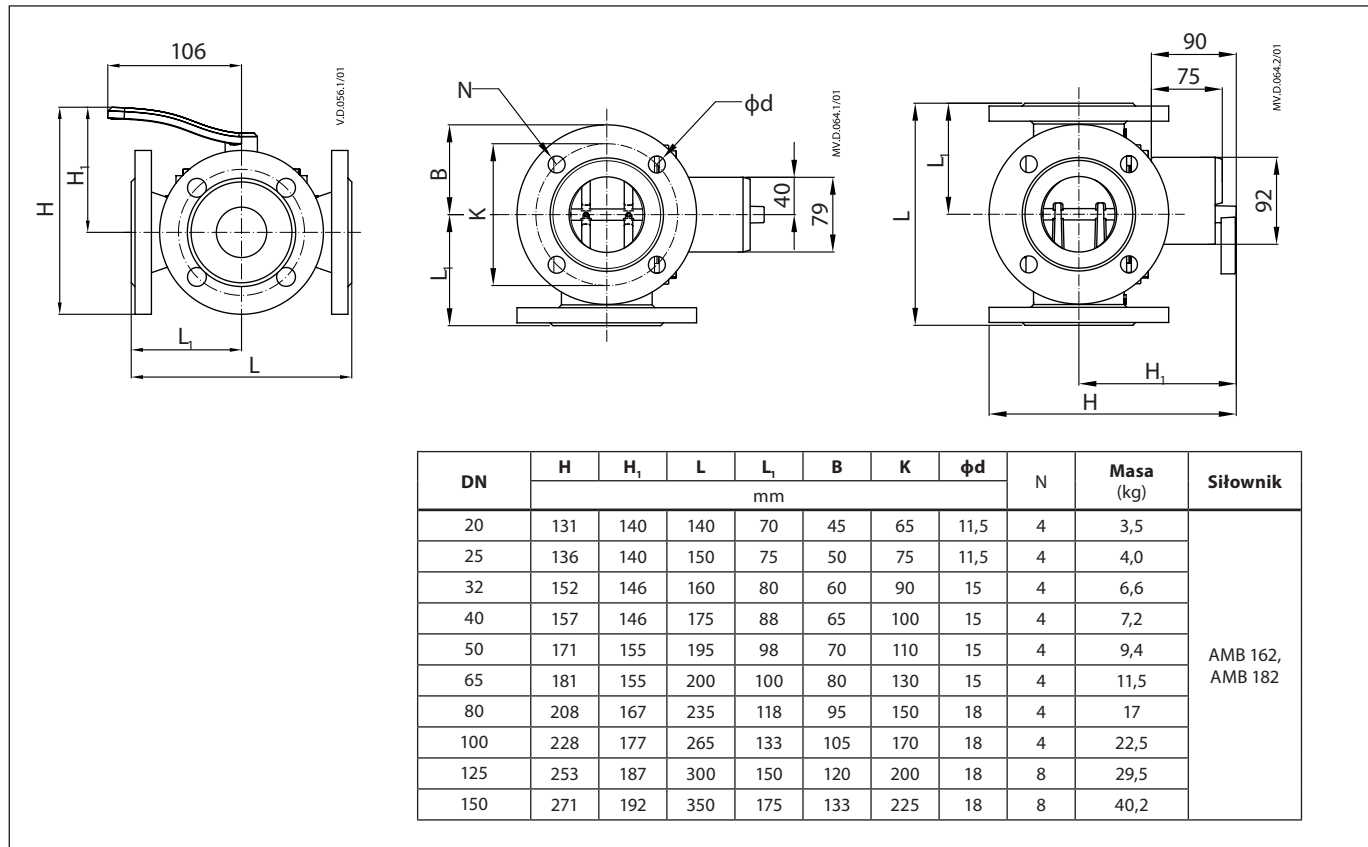
Wymiary

Danfoss LPM Sp. zo.o.

Tuchom, ul. Tęczowa 46
 80-209 Chwaszczyno
 Tel. (48 58) 512 91 00
 Fax: (48 58) 512 91 05
 e-mail: lpmpoland@danfoss.com
<http://www.danfoss.pl>

Danfoss nie ponosi odpowiedzialności za możliwe błędy drukarskie w katalogach, broszurach i innych materiałach drukowanych. Dane techniczne zawarte w broszurze mogą ulec zmianie bez wcześniejszego uprzedzenia, jako efekt stałych ulepszeń i modyfikacji naszych urządzeń. Wszystkie znaki towarowe w tym materiale są własnością odpowiednich spółek. Danfoss, logotyp Danfoss są znakami towarowymi Danfoss A/S. Wszystkie prawa zastrzeżone.