

- 1 - Mufa 1/2" - połączenie czujnika zasilania
- 2 - Mufa 1/2" - połączenie odpowietrznika
- 3 - Mufa 1/2" - połączenie zaworu spustowego

Dane techniczne

Materiał: stal ST 37.1

Maksymalna temperatura: 110°C
Maksymalne ciśnienie: 8 bar

Przykład instalacji

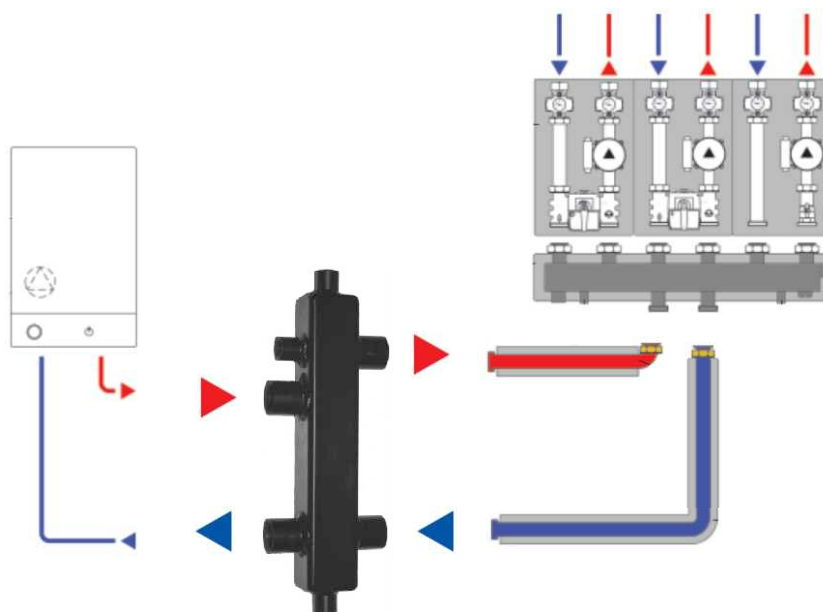

Montaż zwrotnicy hydraulicznej XP na ścianie

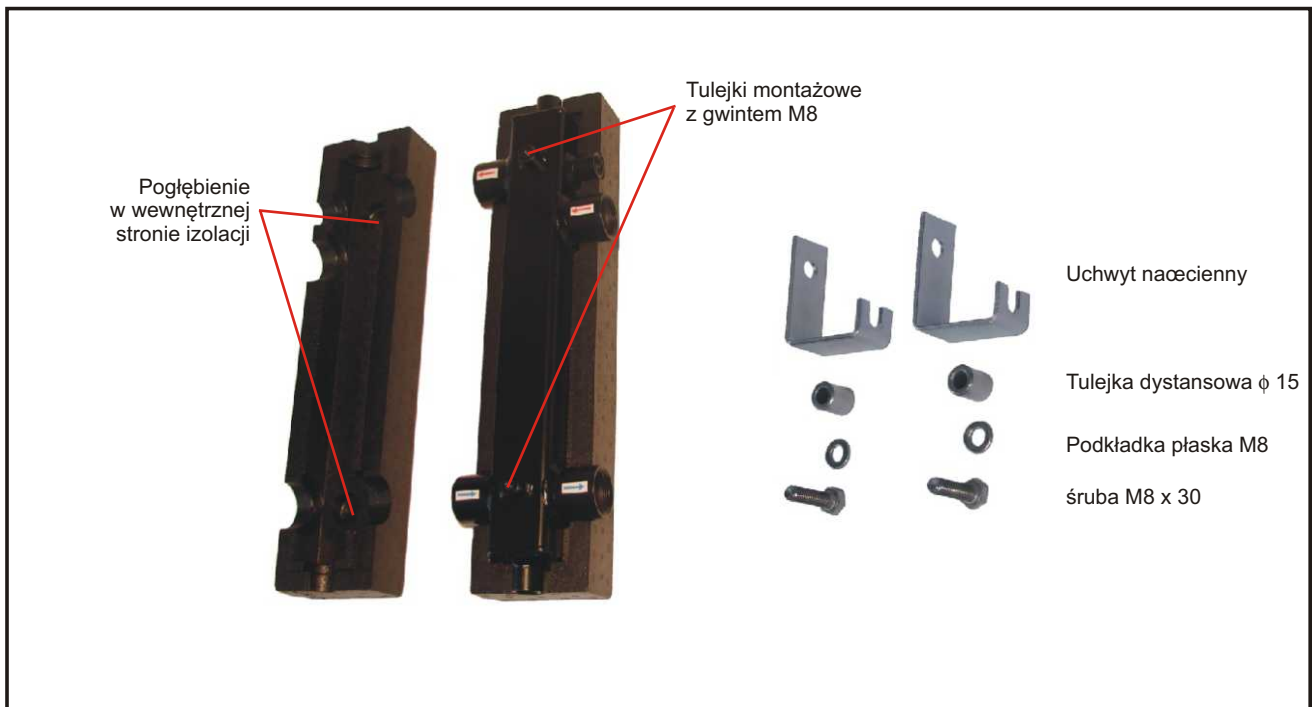

1. Określ stronę podłączenia kotła c.o. (prawa lub lewa strona).
2. Wkręć w tulejki montażowe śrubę M8 wraz z tulejką dystansową i podkładką.
3. Wykonaj otwory minimum ϕ 14 mm w pogłębieniu w wewnętrznej stronie izolacji.

UWAGA!

Otwory wykonujemy tylko w tej połowie izolacji która znajdować się będzie przy ścianie.

4. Założyć połówkę izolacji z otworami na zwrotnicę hydrauliczną od strony przykręconych śrub.
5. W określonym rozstawie:
 - dla zwrotnicy XP 60 - DN 25 - 210mm
 - dla zwrotnicy XP 60 - DN 32 - 340mmzamocuj uchwyty naścienne za pomocą załączonych kołków rozporowych.
6. Zamocować zwrotnicę XP na uchwytach.
7. Nałożyć drugą część izolacji.